

PIANTA QUOTA +1,50 ML

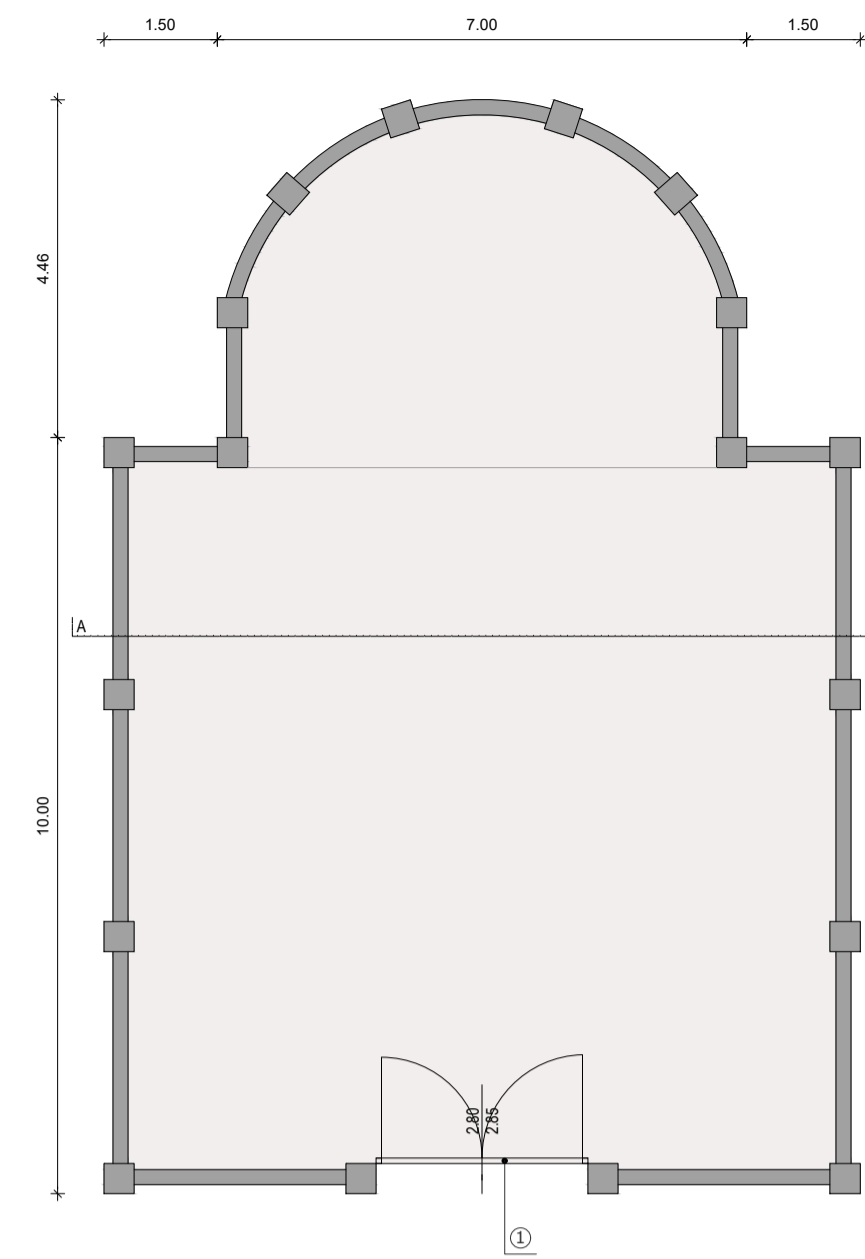

STATO DI FATTO

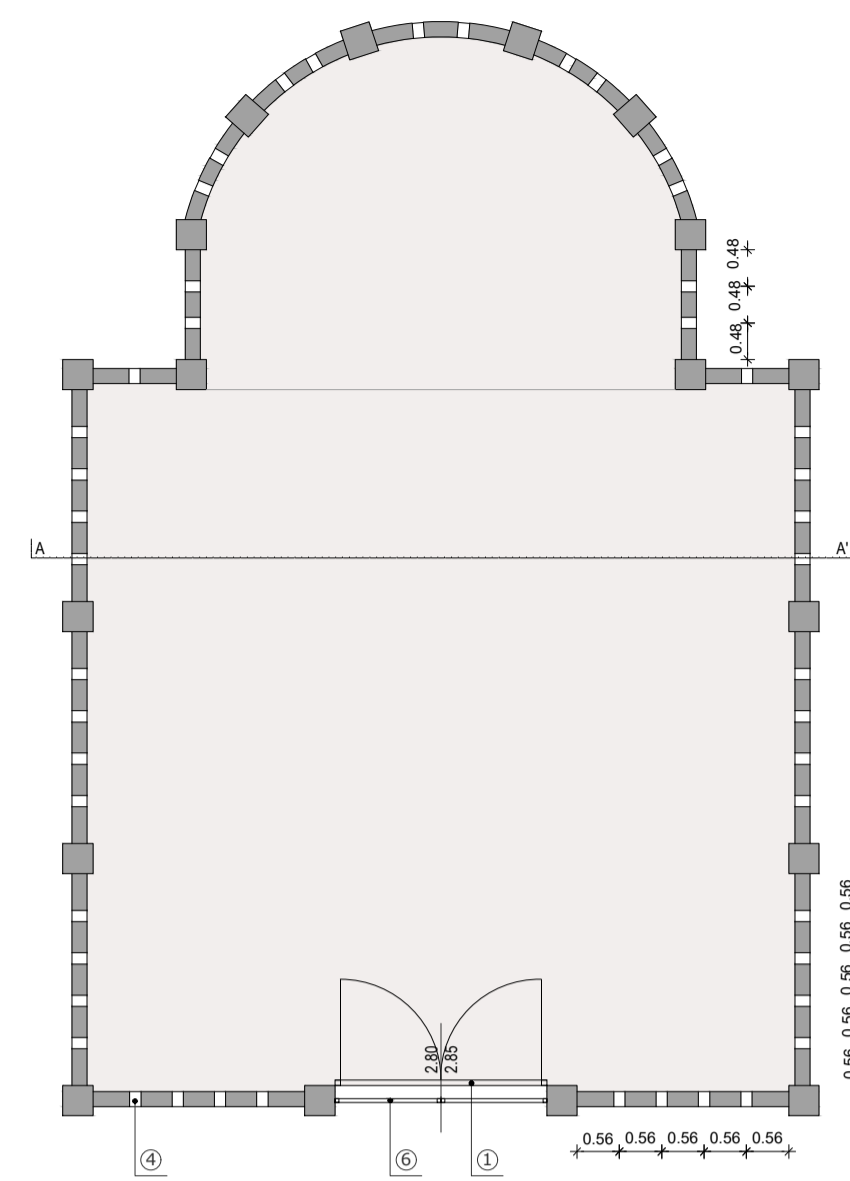

STATO DI PROGETTO

PIANTA QUOTA +4,00 ML

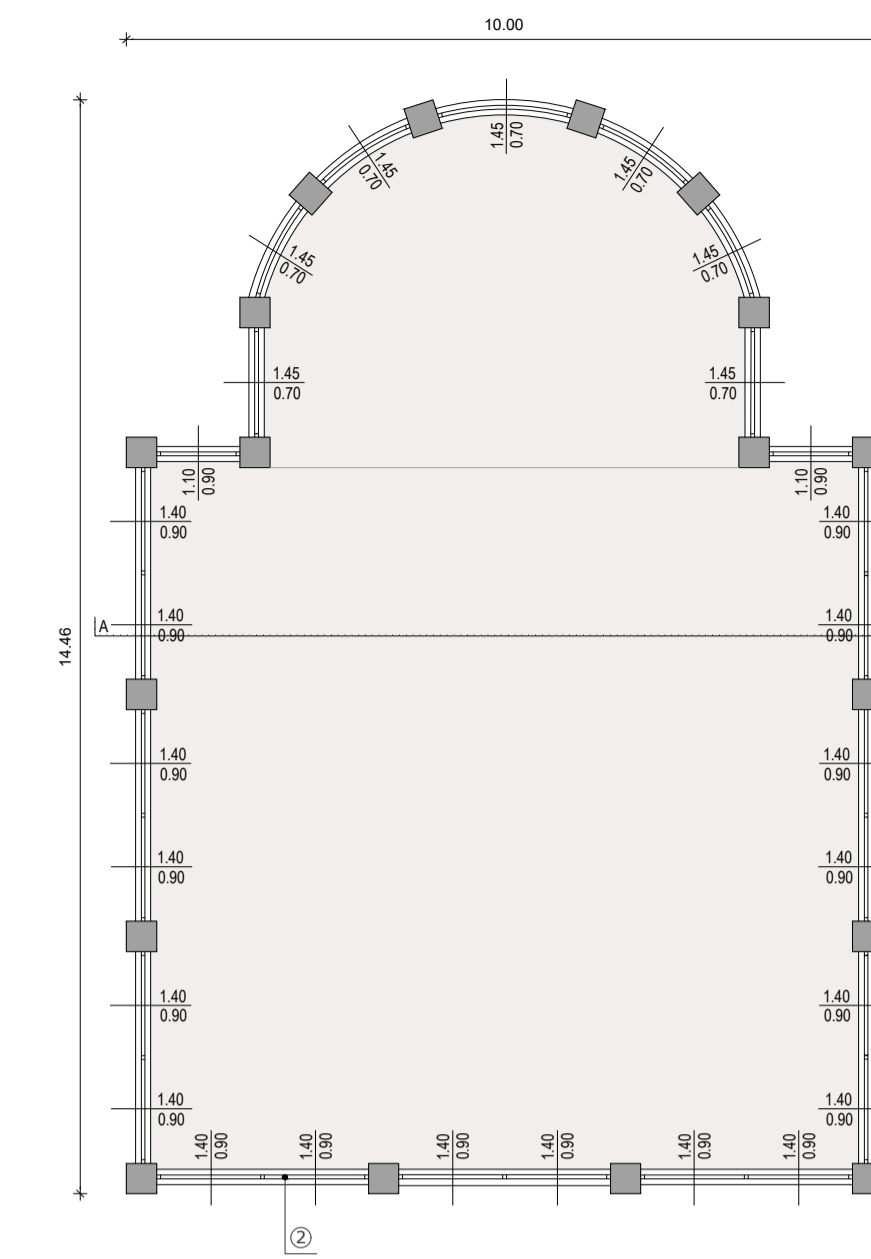

STATO DI FATTO

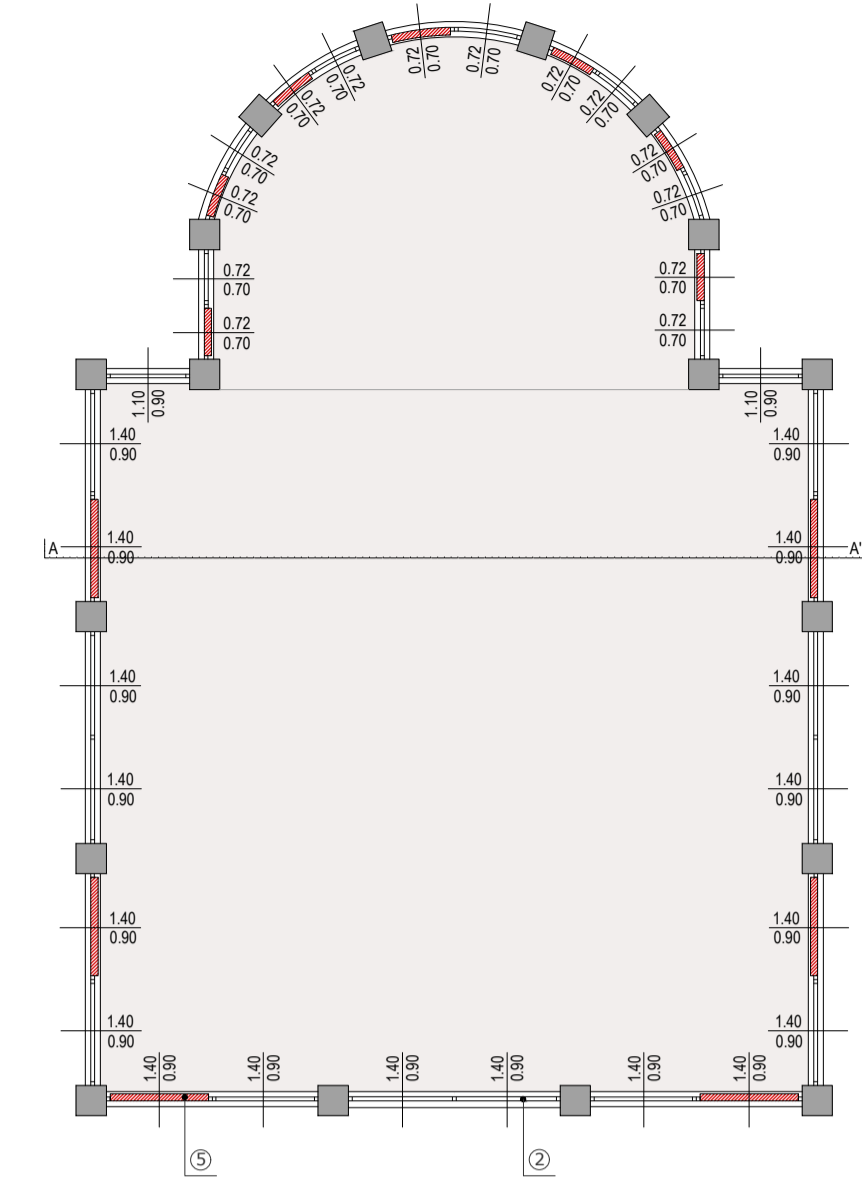

STATO DI PROGETTO

SEZIONE TRASVERSALE

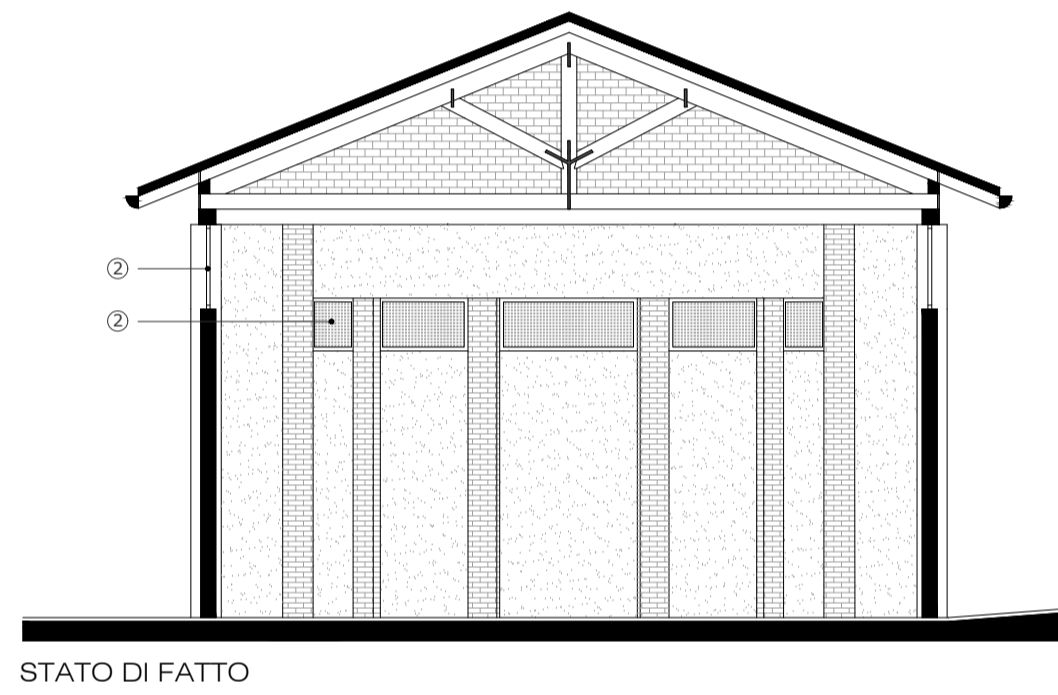

STATO DI FATTO

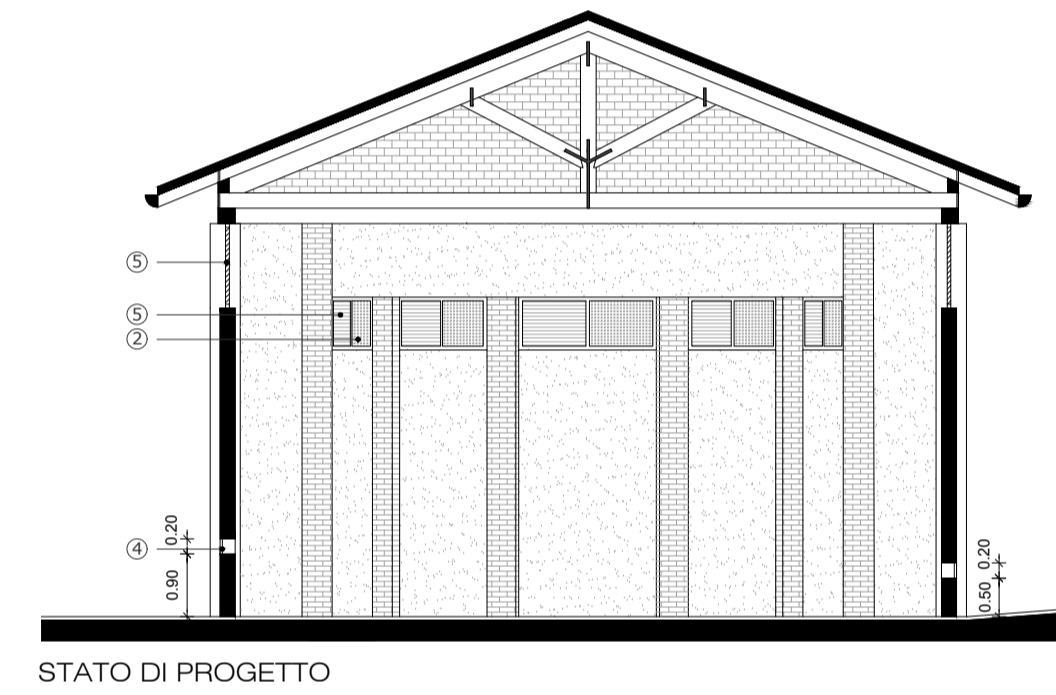

STATO DI PROGETTO

LEGENDA:

- ① SERRAMENTO APRIBILE IN FERRO E LASTRE DI PLEXIGLASS
- ② SERRAMENTI FISSI IN FERRO CON LASTRE DI PLEXIGLASS
- ③ RIPIEPISTO CON TESSUTO PLASTICO FORATO
- ④ FORO MURATURA § 15 CM GRIGLIA ESTERNA 20X20 CM, IN ALLUMINIO VERNICIATO CORTEN
- ⑤ SERRAMENTI FISSI CON GRIGLIA DI VENTILAZIONE E MAGLIA ANTINSETTO
- ⑥ SERRAMENTO APRIBILE CON RETE METALLICA ANTIPASSERO
- ⑦ PANNELLI DI TAMPONAMENTO CON RETE METALLICA ANTIPASSERO
- ⑧ VERNICIATURA IMPREGNANTE PARTE ESTERNA STRUTTURA LIGNEA
- ⑨ FITTURAZIONE CON TEMPERA PER ESTERNI, COLORE GRIGIO CHIARO

PARTICOLARI COSTRUTTIVI

PARTICOLARE COSTRUTTIVO INGRESSO EDIFICIO

scala 1:50

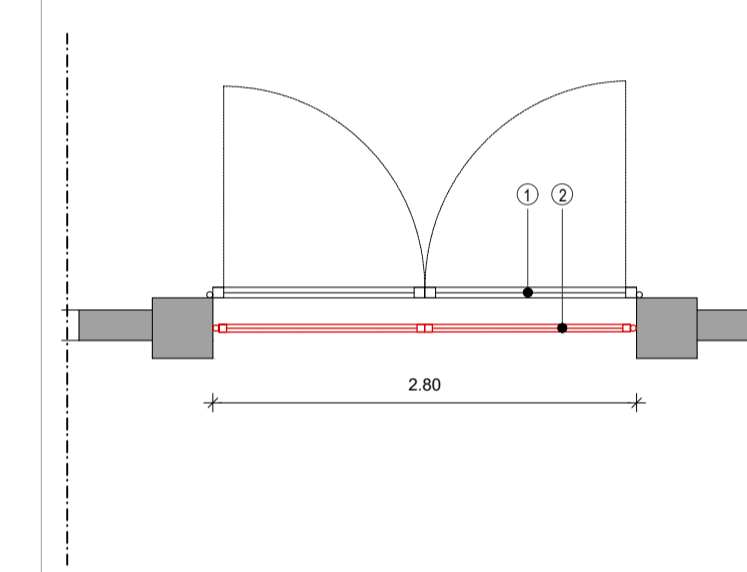

LEGENDA:

- ① SERRAMENTO APRIBILE ESISTENTE
- ② NUOVO SERRAMENTO CON RETE ANTIPASSERO

PARTICOLARE COSTRUTTIVO SERRAMENTO CON AREAZIONE NATURALE

scala 1:20

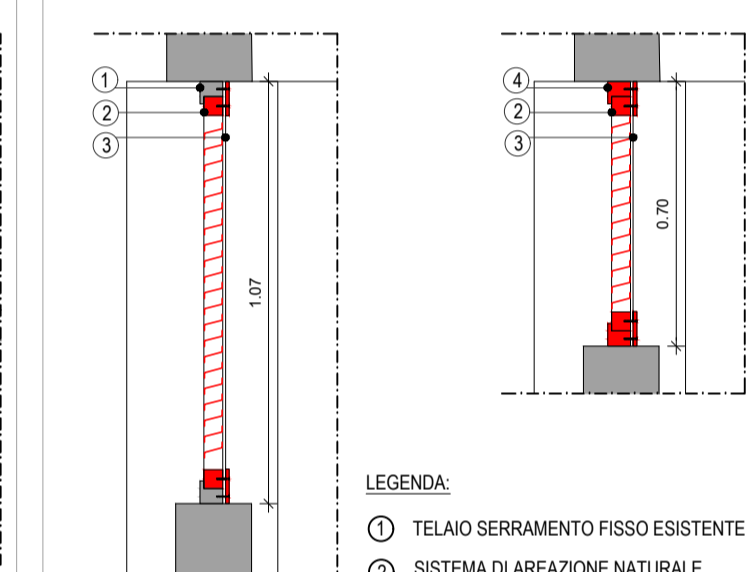

LEGENDA:

- ① TELAIO SERRAMENTO FISSO ESISTENTE
- ② SISTEMA DI AREAZIONE NATURALE A LAMELLE, IN LEGA DI ALLUMINIO RESISTENTE ALLA CORROSIONE
- ③ MAGLIA ANTINSETTO IN METALLO, MANTENUTA IN POSIZIONE DA PROFILI AVVITATI AL TELAIO DEL SERRAMENTO ESISTENTE
- ④ NUOVO TELAIO SERRAMENTO FISSO

PROSPETTI: STATO DI FATTO

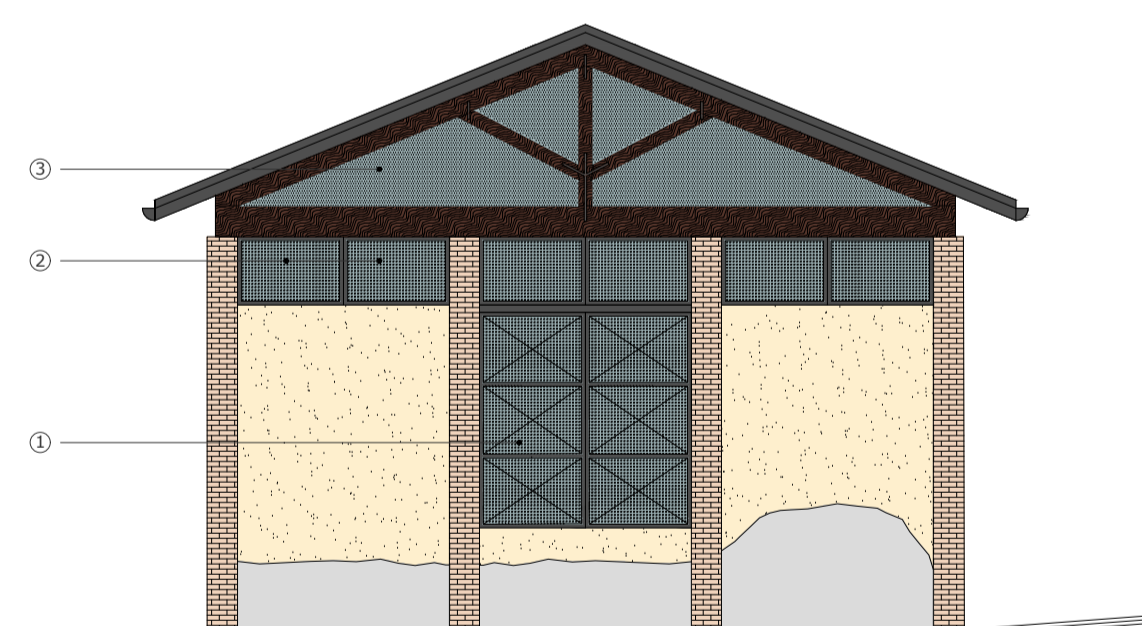

PROSPETTO FRONTE



PROSPETTO LATERALE

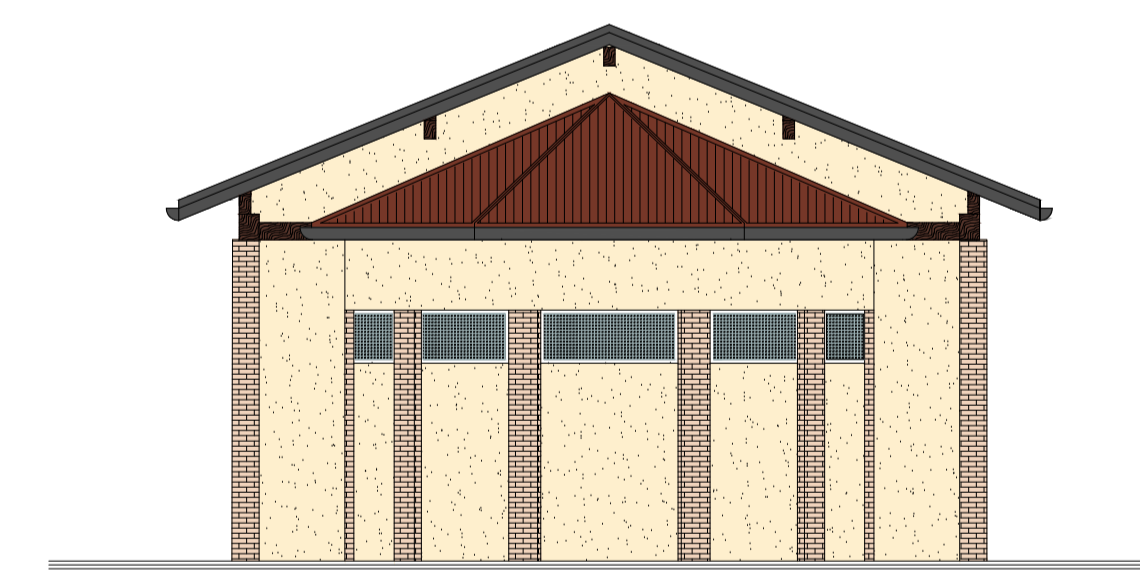

PROSPETTO RETRO



PROSPETTO LATERALE

PROSPETTI: STATO DI PROGETTO

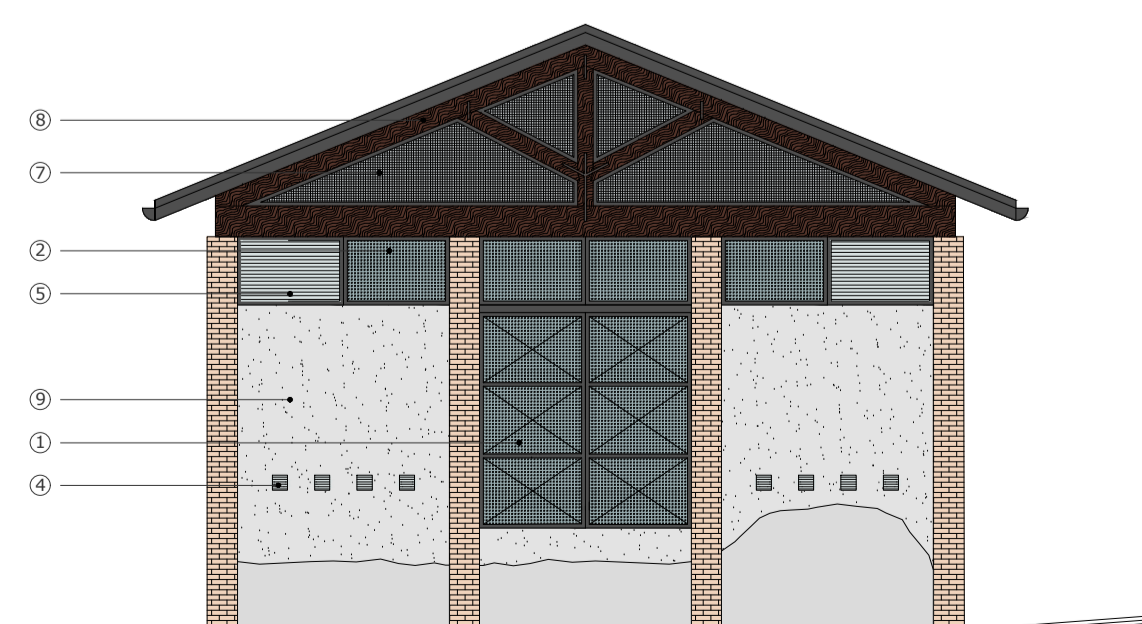

PROSPETTO FRONTE



PROSPETTO LATERALE

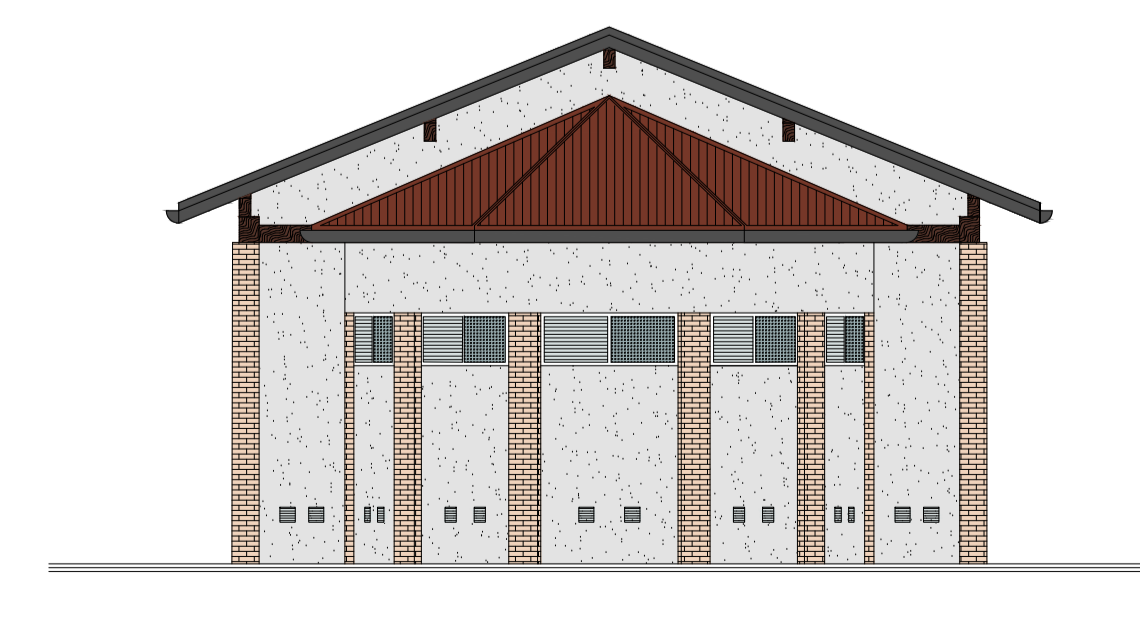

PROSPETTO RETRO



PROSPETTO LATERALE